

IT

EN

FR

NL

DE

ES

PT

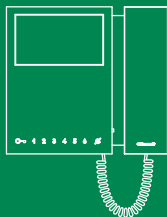
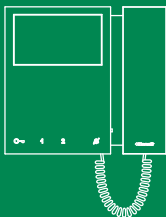

Art. 6701W - 6701W/BM - 6701W/8

Manuale utilizzo posto interno Mini

User manual for Mini internal unit

Manuel d'utilisation poste intérieur Mini

Gebruikshandleiding Mini-binnentoestel

Benutzerhandbuch Innensprechstelle Mini

Manual de uso de la unidad interna Mini

Manual do utilizador do posto interno Mini

www.comelitgroup.com

 Comelit®

IT Avvertenze

- Comelit Group S.p.A. declina ogni responsabilità per un utilizzo improprio degli apparecchi, per modifiche effettuate da altri a qualunque titolo e scopo, per l'uso di accessori e materiali non originali.
- **Attenzione!** Al fine di ridurre il rischio di guasti e scosse elettriche: Non aprire l'apparecchio o effettuare personalmente riparazioni. In caso di necessità richiedere l'intervento di personale qualificato. Non inserire oggetti né versare liquidi all'interno del dispositivo. Pulire con un panno inumidito con acqua. Evitare Alcool e altri prodotti aggressivi.
- Non tenere premuto il gancio fonica con la cornetta sollevata.

EN Warning

- Comelit Group S.p.A. declines any responsibility for improper use of the apparatus, for any alterations made by others for any reason, and for the use of non-original accessories or materials.
- **Attention!** In order to reduce the risk of faults and electric shocks: Do not open the apparatus or carry out any repairs yourself. If necessary, request the services of qualified personnel. Do not insert objects or pour liquids into the device. Clean using a damp cloth. Do not use alcohol or other aggressive products.
- Do not press and hold the audio hook while the handset is lifted.

FR Avertissements

- La société Comelit Group S.p.A. décline toute responsabilité en cas de mauvais usage des appareils, pour des modifications effectuées par d'autres personnes pour n'importe quelle raison et pour l'utilisation d'accessoires et de matériaux non d'origine.
- **Attention !** Afin de réduire les risques de pannes et de chocs électriques : Ne pas ouvrir l'appareil ni effectuer personnellement des réparations. Au besoin, faire appel à des techniciens qualifiés. Ne jamais introduire d'objets, ni verser de liquides, à l'intérieur du dispositif.
- Nettoyer avec un chiffon légèrement humide. Éviter d'utiliser de l'alcool ou d'autres produits agressifs.
- Ne pas maintenir le crochet phonie enfoncé lorsque le combiné est décroché.

NL Waarschuwingen

- Comelit Group S.p.A. is niet aansprakelijk voor oneigenlijk gebruik van de apparatuur, voor wijzigingen die om welke reden dan ook door derden zijn aangebracht, en voor het gebruik van accessoires en materialen die niet door de fabrikant zijn geproduceerd.
- **Let op!** Neem de volgende aanwijzingen in acht om het risico op storingen en elektrische schokken tot een minimum te beperken: Maak het toestel niet open en voer niet zelf reparaties uit. Schakel indien nodig gekwalificeerd personeel in. Voorkom het binnendringen van vreemde voorwerpen of vloeistoffen in de toestellen. Maak schoon met een met water bevochtigde doek. Vermijd het gebruik van alcohol en andere agressieve producten.
- Houd de telefoonhaak niet ingedrukt als de hoorn is opgenomen.

DE Hinweise

- Comelit Group S.p.A. lehnt die Haftung für die unsachgemäße Verwendung der Geräte, für gleich aus welchen Gründen vorgenommene Veränderungen sowie für die Verwendung von Nichtoriginalteilen und -materialien ab.
- **Achtung!** So vermeiden Sie mögliche Schäden am Gerät und einen elektrischen Schlag: Öffnen Sie das Gerät nicht und nehmen Sie keine Reparaturen daran vor. Wenden Sie sich bei Bedarf an einen Fachmann. Stecken Sie keine spitzen Gegenstände in das Gerät und sorgen Sie dafür, dass keine Flüssigkeiten hineingelangen können. Das Gerät mit einem feuchten Tuch reinigen. Dazu keinen Alkohol oder ähnliche aggressive Substanzen verwenden.
- Die Gabel der Sprechgarnitur bei abgehobenem Hörer nicht gedrückt halten.

ES Advertencias

- Comelit Group S.p.A. declina toda responsabilidad por el uso impropio de los aparatos, por cambios efectuados por terceros por cualquier motivo o finalidad y por el uso de accesorios y materiales no originales.
- ¡Atención! Para reducir el riesgo de averías y descargas eléctricas, se aconseja: No abrir el aparato ni efectuar personalmente ninguna reparación. En caso de necesidad, pedir la intervención de personal cualificado. No introducir objetos ni echar líquidos en el interior del dispositivo.
- Limpiar con un paño humedecido en agua. Evitar alcohol y otros productos agresivos.
- No mantener presionado el gancho de audio si el micro teléfono está descolgado.

PT Avisos

- Comelit Group S.p.A. declina qualquer responsabilidade pelo uso impróprio do equipamento, quaisquer modificações efectuadas por qualquer motivo sem autorização prévia, como também pelo uso de acessórios e materiais que não tenham sido originariamente fornecidos pela Comelit Group S.p.A.
- Atenção! Para reduzir o risco de avarias e de choques eléctricos: Não abrir o aparelho ou realizar pessoalmente reparações. Em caso de necessidade, pedir a intervenção de pessoal qualificado. Não introduzir objectos, nem derramar líquidos no interior do dispositivo.
- Limpar com um pano humedecido em água. Não utilizar álcool e outros produtos agressivos.
- Não manter premido o gancho do som com o auscultador levantado.

Fig. 1

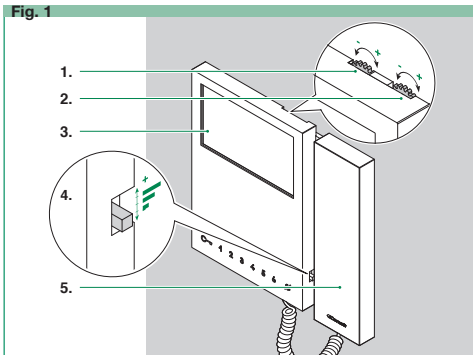

Description of the monitor (Fig. 1)

1. Brightness control
2. Colour intensity adjustment
3. 4.3" colour LCD screen
4. Call volume adjustment (High / Medium / Low)
5. Monitor handset. ► *Lift handset to start communication.*

Key description

- Press the desired key once to activate the function associated with it.

i Wait for approximately 1 sec. before pressing the same key again.

C **Lock-release key:** can be used to open the electronic door lock.

1 (Programmable key*). Actuator function (Default): can be used to activate the relay for a specific actuator installed within the system.

2 (Programmable key*). Self-ignition function (Default): can be used to receive images from external unit cameras or from remote cameras.
» *Press and hold to disable / enable the function.*

⚡ Silent mode key: can be used to exclude the ringtone on receipt of a call.

3 4 5 6 Programmable keys* Applies to art. 6701W/8

- To activate/deactivate the Door Opening Upon Call mode (Doctor) (*), press and hold the key programmed by your installer. (*Default key 4*)

Indicator LED description

C slow flashing: door open
1 flash after pressing: door opening confirmation
flashing LED: call in progress

⚡ steady LED: Silent mode enabled
3 flashes every 5 sec.: Door Opening Upon Call mode enabled
4 flashes: system busy

() For further information please contact your installer.*

Beschrijving van de monitor (Fig. 1)

1. Helderheidsregeling
2. Instelling van de kleursterkte
3. 4,3" kleur LCD-scherm
4. Volume van de oproep regelen (Hoog/Normaal/Laag)
5. Hoorn van de monitor. *De hoorn opnemen om een gesprek te starten.*

Beschrijving toetsen

- ▶ *Druk eenmaal op de gewenste toets om de bijbehorende functie te activeren.*

i *Wacht circa 1 sec. en druk vervolgens nogmaals op dezelfde toets.*

C **Deuropenttoets:** hiermee kan het elektronische slot worden geopend.

1 **Functie Actuator (programmeerbaar*):** hiermee kan een relais worden geactiveerd van een bepaalde actuator die in het systeem is geïnstalleerd.

2 **Functie Beeldoproep (programmeerbaar*):** hiermee kunnen de beelden van de camera van deurstations of van de externe camera's worden ontvangen.
» *Lang indrukken om de functie te activeren/deactiveren.*

Hand **Toets Stille modus (Privacy-functie):** hiermee kan de beltoon bij een oproep worden uitgeschakeld.

3 4 5 6 **Programmeerbare toetsen** * Geldt voor art. 6701W/8.

- ▶ *Om de Deuropening bij oproep (Arts-functie) (*) te activeren/deactiveren, op de voor deze functie geprogrammeerde knop lang indrukken. (Standaard toets 4)*

Beschrijving signaleringsleds

C Langzaam knipperend: deur open
1 maal knipperen na indrukken: bevestiging deur openen
Continu knipperend: oproep actief

Hand Continu brandend: Stille modus actief
3 maal knipperen (elke 5 sec.): Deuropening bij oproep actief
4 maal knipperen: systeem bezet

(*) *Neem voor meer informatie contact op met uw installateur.*