

Woonwijzer

Leeghwaterhof



Gebruik en onderhoud van uw woning

Woonwijzer

Gebruik en onderhoud van uw woning

Algemene projectgegevens:

Opdrachtgever

De Alliantie

Postbus 105

1200 AC Hilversum

Tel. 088 00 232 00

Bij correspondentie altijd vermelden:

Project, naam, adres, huisnummer, telefoonnummer

© Stichting de Alliantie. Alle rechten voorbehouden. Niets uit deze uitgave mag worden verveelvoudigd, opgeslagen in een geautomatiseerd gegevensbestand, en/of openbaar gemaakt in enige vorm of op enige wijze, hetzij elektronisch, mechanisch, door fotokopieën, opnamen of enige andere manier, zonder voorafgaande schriftelijke toestemming van Stichting de Alliantie.

Dit boekje is zo nauwgezet mogelijk samengesteld, echter er kunnen geen rechten aan ontleend worden. Voor vragen kunt u bellen met (088) 00 232 00.

Beste bewoner,

Gefeliciteerd met je woning! Nu je de sleutel hebt, begint een drukke tijd. Je gaat verhuizen, inrichten, misschien een vloer leggen, behangen of verven, en ga zo maar door.

Belangrijke informatie in de Woonwijzer

In dit boekje, de Woonwijzer, geven we je graag belangrijke informatie over een aantal onderwerpen.

Bijvoorbeeld: waar moet je de eerste zes maanden in je woning op letten? Welke regels zijn er als je iets gaat aanpassen of klussen in huis? En wat moet je doen als er iets niet helemaal goed is in je woning? Ook geven we informatie en tips die je helpen je huis zo goed mogelijk te gebruiken.

Daarnaast vind je op de site van de Alliantie ook een aantal weetjes en tips om het wonen zo prettig mogelijk te maken:

[de Alliantie | Prettig wonen is thuiskomen \(de-alliantie.nl\)](https://de-alliantie.nl)

Je hebt de sleutel en dan...

De eerste drie hoofdstukken in dit boekje gaan over de eerste weken en maanden nadat je de sleutel hebt gekregen. De hoofdstukken daarna gaan over het goed gebruiken en onderhouden van je woning, zodat hij lang goed blijft. Wij hebben ons best gedaan om een mooie, zuinige en comfortabele woning te bouwen. Daarom vragen we of onze huurders ook willen letten op milieuvriendelijkheid en ervoor zorgen dat de woning lang meegaat.

- Tip: Ben je een echte 'doe-het-zelver'? Dan kun je veel werkzaamheden zelf doen. Maar niet iedereen is een goede klusser. Dan adviseren we je een expert om hulp te vragen of een bedrijf in te huren.

Samen prettig wonen

Bewoners van een woongebouw zorgen er samen voor dat het prettig is om er te wonen. In het laatste hoofdstuk van dit boekje staan verschillende spelregels die je hierbij helpen. We hopen dat je snel kennismaakt met je nieuwe buren. Misschien kun je elkaar helpen tijdens het inrichten van de woning of drink je samen een kopje koffie of thee. De uitdrukking is niet voor niets: 'Beter een goede buur dan een verre vriend!'

Wij hopen dat je je snel thuis zult voelen in je nieuwe woning.

Met vriendelijke groet,

De Alliantie

Inhoud

| | |
|--|-----------|
| Inhoud | 4 |
| DEEL 1 Belangrijk tijdens de eerste maanden in je woning. | 5 |
| 1. Als eerste regelen | 6 |
| Verzekeringen | 6 |
| Energie en water in je woning | 6 |
| 2. Klussen en drogen in de eerste weken | 8 |
| Bouwvocht in de woning | 8 |
| Boren & ophangen | 9 |
| Vloeren leggen | 10 |
| Muren en kozijnen afwerken | 11 |
| 3. Onderhoud en garantie in de eerste zes maanden | 13 |
| Onderhoud in de eerste zes maanden | 13 |
| Garantie in de eerste zes maanden | 13 |
| DEEL 2 Dit moet je weten over je woning. | 15 |
| 4. Regels voor prettig samenleven | 16 |
| 5. Schoonmaken | 17 |
| 6. Installaties: verwarming, ventilatie en elektriciteit | 20 |
| Verwarming | 20 |
| Ventilatie: frisse lucht in je woning | 20 |
| Elektriciteit | 22 |
| 7. Wat te doen bij een storing? / Veel gestelde vragen | 24 |

Alle bijlagen die in de woning aanwezig zijn, horen bij de woning. Laat deze altijd in de woning liggen, het liefst in de meterkast. Dit geldt ook voor deze Woonwijzer.

DEEL 1

Belangrijk tijdens de eerste maanden in je woning

1. Als eerste regelen

De informatie in dit hoofdstuk is belangrijk in de eerste week nadat je de sleutel hebt gekregen.

1.1 Verzekeringen

Vanaf het moment dat je de sleutel hebt, ben je verantwoordelijk voor schade die jij of iemand anders maakt in de woning. Daarom adviseren wij je onderstaande verzekeringen af te sluiten:

Inboedelverzekering

Met een inboedelverzekering verzekert je de verplaatsbare spullen in huis tegen brand, diefstal en storm. Denk aan schade aan meubels, kleding en elektrische apparaten.

Aansprakelijkheidsverzekering

Met een aansprakelijkheidsverzekering ben je verzekerd als je schade veroorzaakt aan andere personen of hun spullen. Bijvoorbeeld als er iets van je balkon valt.

Opstalverzekering en glasverzekering

Als je een woning van de Alliantie huurt, dan sluiten wij een opstalverzekering en glasverzekering voor je af. Dit hoeft je dus niet zelf te doen.

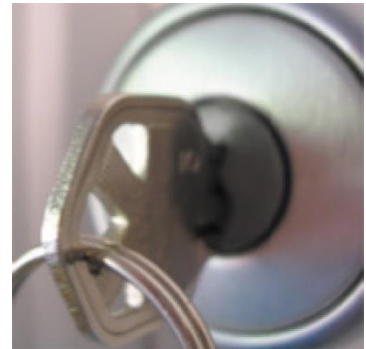

Tip: Sluit de verzekeringen af vanaf de dag dat je de sleutel krijgt. Zo ben je altijd verzekerd.

1.2 Energie en water in je woning

Als je de sleutel van je woning ontvangt, heb je direct elektriciteit, water en warmte. Dit heeft de Alliantie voor je geregeld, maar dit is tijdelijk. Je moet jezelf zo snel mogelijk aanmelden bij het waterbedrijf en een energiebedrijf. Zo voorkom je dat water of energie wordt afgesloten.

Waterbedrijf

Het waterbedrijf van je woning is Vitens. Meld je hier zelf aan. Dat kan vaak via de website of aan de telefoon.

Energiebedrijf

Je kiest zelf een energiebedrijf, zoals Vattenfall, Eneco of Vandebron. Je meldt je bij het energiebedrijf aan via hun website of de telefoon. Onze medewerker kan je daarbij helpen tijdens het tekenen van het huurcontract of wanneer je de sleutel krijgt.

Goed om te weten:

Je woning heeft stadswarmte van Vattenfall. Je kunt het warmtebedrijf niet zelf kiezen maar alleen aanmelden bij stadswarmte van Vattenfall. Iedere woning heeft een eigen energie- en watermeter. Je betaalt dus alleen voor wat je zelf gebruikt.

2. Klussen en drogen in de eerste weken

Lees de informatie in dit hoofdstuk goed door voordat je begint met klussen en inrichten.

1.3 Bouwvocht in de woning

In iedere nieuwe woning zit veel bouwvocht. Dat is normaal. Het vocht komt van 'natte' bouwmaterialen, zoals beton, cement, de verf op het plafond en de lijm van de tegels. Ook regen die tijdens de bouw is gevallen, zorgt voor vocht in het gebouw.

Voor je gezondheid is het belangrijk dat je huis goed droog wordt. Door te veel vocht in huis kan schimmel ontstaan en is de kans op huisstofmijt en bacteriën groter. Vaak duurt het een jaar voordat al het vocht uit het huis is verdwenen. Zeker in het eerste half jaar is het belangrijk om hier extra aandacht aan te besteden.

Wat kun je zelf doen in de eerste zes maanden?

Verwarm alle ruimten

Zet verwarming in het begin tussen de 16 en 18 graden. Als het te snel te warm wordt kan er krimp ontstaan.

Ventileer alle ruimten

Goed ventileren doe je door regelmatig alle ramen een tijdje open te zetten, zoveel mogelijk op de kierstand. De frisse lucht zorgt ook voor gezonde lucht in huis. Lees meer over ventileren in hoofdstuk 6.

Laat de binnendeuren zoveel mogelijk een stukje openstaan

Hierdoor kan de lucht goed doorstromen en droogt het huis sneller. Je voorkomt hiermee dat de deuren kromtrekken. In de eerste maanden zullen de ramen en deuren gaan 'zetten'. Dat betekent dat ze kunnen gaan klemmen, rammelen of dat het slot misschien niet goed meer werkt. Moeten de ramen en deuren opnieuw gesteld worden, dan komen we natuurlijk langs. Lees in hoofdstuk 3 hoe je contact met ons opneemt.

Let op met meubels plaatsen en het leggen van vloerbedekking

Kasten, banken, gordijnen en andere meubels kun je het eerste half jaar beter niet tegen de muren zetten. Laat er ongeveer vijf centimeter tussen. Zo kan de lucht beter doorstromen om vocht uit de muur af te voeren. Hiermee voorkom je schimmel.

Let op met vloerbedekking, laminaat, verven en behangen

Meet eerst de vochtigheid (of laat dit doen). Als het huis erg vochtig is, kun je beter een tijdje wachten. Er is dan risico op verkleuring, schimmel, kromtrekken of loslaten.

Tip: Ontstaat er toch schimmel door te veel vocht? Volg dan de tips hierboven. Een droge schimmel is vaak ongevaarlijk en kun je weghalen met een zachte borstel. Lukt dit niet (goed)? Dan moet je het zelf herstellen.

Goed om te weten: Als bouwvocht opdroogt ontstaat er altijd krimp. Dit zorgt voor scheurtjes tussen verschillende materialen, muren en plafonds. Het spuitwerk (verf) kan verkleuren. Dit is normaal en helaas niet te voorkomen. Denk hieraan als je muren of het plafond verft of behangt. Doet een bedrijf dit voor je? Bespreek dit dan van vooraf.

1.4 Boren & ophangen

Je kunt je woning aanpassen aan je eigen wensen. We hebben wel regels over wat wel en niet mag, zo houden we de woning netjes en veilig. Een paar belangrijke regels over boren zijn:

Boor of spijker nooit in de vloeren. Daar zitten veel leidingen die je kunt beschadigen.

Wil je in het plafond boren? Boor dan nooit verder dan de lengte van de plug die je gebruikt.

Wil je in de muur boren? Controleer dan eerst of er geen leidingen lopen op die plek in de muur. Dat kan met een leidingzoeker, die je kunt kopen of huren bij een bouwmarkt. Rond stopcontacten en schakelaars lopen bijna altijd elektriciteitsleidingen. We adviseren je hier nooit te boren, dit kan levensgevaarlijk zijn.

Wil je in tegels boren? Boor het liefst in een voeg. Plak eerst een stukje plakband op de plek waar je wilt boren, zo heeft je boor meer grip. We raden aan de plug een centimeter dieper dan het tegeloppervlak te duwen. Zo voorkom je dat de tegel barst als je de schroef indraait. Gebruik je een klopboormachine? Zet de klopstand dan pas aan als je door de tegel heen hebt geboord. Pas ook hier op met leidingen in de muur.

Als je iets wilt ophangen

Lichte voorwerpen, zoals schilderijen, kun je het beste ophangen met een kleine spijker of met een plug en schroefje.

Zware voorwerpen, kun je beter met speciale pluggen ophangen. Je kunt pluggen kopen bij een bouwmarkt. Wij geven geen toestemming om schotelantennes op te hangen.

Zelf iets veranderen

Grote klussen in je woning uitvoeren mag, maar het moet wel voldoen aan de algemene huurvoorwaarden. Wij raden je aan om eerst even contact op te nemen met de Alliantie. Dan weet je zeker of het mag wat je doet. En wat de mogelijke gevolgen zijn als je de woning weer verlaat. Bel ons op telefoonnummer 088-00 232 00 of kijk online op mijn.de-alliantie.nl.

Goed om te weten: Beschadig je leidingen door boren of hakken? Laat het ons weten. De Alliantie voert het herstel uit, maar je moet de kosten hiervan zelf betalen. Heb je een elektrische leiding geraakt? Zet dan in de meterkast de groep van deze leiding uit. Je kunt nu de aardlekschakelaar weer aanzetten. Bel ons hierna om een afspraak voor reparatie te maken.

Tip: Ga je klussen en veroorzaakt dit veel stof? Dan kun je het beste de mechanische ventilatie uitzetten. Dat doe je door de stekker uit het stopcontact te halen. Zo worden dat de motor en het filter van de ventilatie niet extra vuil. Plaats ook stofkapjes op de rookmelders. Dan gaat de rookmelder niet af. Ben je klaar met klussen en is het stof neergevallen? Zet dan zo snel mogelijk de ventilatie weer aan en haal de stofkapjes van de rookmelders.

1.5 Vloeren leggen

Voordat je een vloer gaat leggen, is het belangrijk om het volgende te weten:

In uw woning is een zwevende (zandcement) dekvloer aangebracht. Een zwevende dekvloer is een afwerkvloer met daaronder een isolatielaag van ongeveer 20mm om o.a. geluidoverlast te voorkomen.

De functie van een zwevende dekvloer:

Deze isolatielaag heeft als functie om de zwevende dekvloer thermisch en akoestisch te isoleren van de draag(constructie)vloer. Hierdoor zal het (contact)geluid vermindert worden en de warmte beter verdeeld worden over de vloer en wordt er minder warmte afgegeven aan de onderliggende constructie.

In de woning of appartement mag u geen vloerbedekking rechtstreeks verlijmen op de afwerkvloer. Dus geen pvc, linoleum, marmoleum enzovoorts dat verlijmt is op de vloer. Dit om beschadiging van de afwerkvloer te voorkomen. Click pvc mag dan weer wel met de juiste onderlaag.

Bij een zwevende dekvloer kunt u geen 10mm isolatie laag onder uw harde vloerbedekking aanbrengen. In dit geval alleen een (egalisatie) folie* toepassen. Dit vanwege geluidoverlast en doorgang van warmte uit de vloerverwarming en het voorkomt kraken van bv laminaat op de cementvloer. De combinatie van een zwevende dekvloer en 10mm ondervloer zou de geluidwering tussen de woningen verergeren.

Een harde vloerbedekking toepassen zonder 1 van deze voorzieningen voldoet niet aan de geluidisolatie binnen en tussen de woningen of appartementen. Hiermee dient u als huurder rekening mee te houden. Als u zich hier niet aan houdt dan heeft dit nadelige gevolgen voor het geluid in de woning of het appartement en naar de nabijgelegen burens.

Zorg dat een harde vloerbedekking altijd minimaal 5mm los ligt van alle wanden. Dat voorkomt dat door het uitzetten en krimpen van de vloerbedekking. Anders gaat deze scheuren of "bol"- staan. Tevens voorkomt dit geluid overlast naar de burens.

Het volgende wordt als harde vloerbedekking gezien:

1. alle laminaatvloeren (houtachtige vloeren)
2. alle clic-PVC vloeren (kunststof achtige vloeren)

Plavuizen vloeren, natuursteen vloeren en gietvloeren zijn **niet** toegestaan.

Als er vloerverwarming wordt toegepast in de zwevende dekvloer is het van belang dat de onderlaag ook voor vloerverwarming geschikt is.

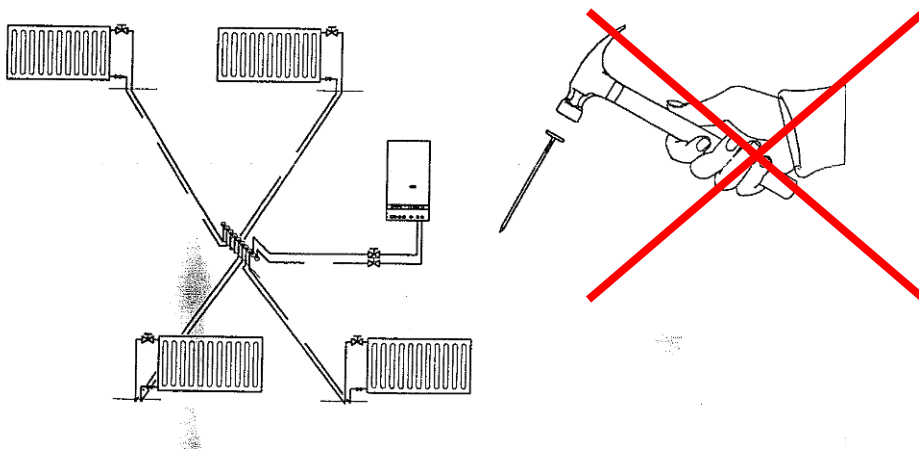

De vloer van de berging

Na een tijdje kan de vloer van de berging slijten. Hij wordt dan wat 'stoffig'. Je kunt dit voorkomen door de vloer te verven met vloerverf (of een andere chemische filmlaag). Zo blijft de vloer langer mooi.

1.6 Muren en kozijnen afwerken

Muren

De wanden worden vlak opgeleverd waarbij oneffenheden zoveel mogelijk zijn weggewerkt. Dat kan betekenen dat er gaatjes in de wand aanwezig zijn en mogelijk nog wat bultjes. Deze gaatjes hebben geen enkele invloed op het eindresultaat na behangen. De bultjes kun je zelf wegschrappen. Kies je echter voor een ander type wandafwerking, dan zal je zelf de gaatjes moeten vullen. In iedere nieuwbouwwoning ontstaan na verloop van tijd krimpscheurtjes en krimpnaad, vooral waar verschillende materialen op elkaar aansluiten. Houd dus rekening met scheurvorming bij het kiezen van de juiste wandafwerking. Als je de muren schildert, stuict, granolt, spachtelt e.d, zullen scheuren snel zichtbaar zijn. De vakman kan je helpen dit risico tot een minimum te beperken.

Tip: Ga je verven? Doe dan twee lagen verf op de muur. Verdun de eerste laag met ongeveer 20% water voor het mooiste resultaat. Houd je verder aan de handleiding op de pot. En zet de verwarming tijdens het schilderen niet te hoog, ook dan wordt het mooier.

Krimpscheuren

In iedere nieuwbouwwoning ontstaan na een tijdje krimpscheurtjes, vooral waar verschillende materialen bij elkaar komen. Maar ook waar de muur aansluit op het plafond. Als je de eerste maanden in je nieuwe woning de verwarming heel hoog zet, droogt je woning snel maar kunnen de scheuren groter worden. Wij kunnen deze scheuren niet herstellen. Maar je kunt wel dingen doen om ze zo klein mogelijk te houden.

- Als je de muren schildert, stuict, granolt of spachtelt zullen scheuren snel zichtbaar zijn. Een expert kan je helpen om dit zo veel mogelijk te beperken. Bijvoorbeeld met stucgaas.
- Als je behangt, kies dan voor 'ademend' behang. Bijvoorbeeld glasvliesbehang met eroverheen een laag latexverf: dit laat lucht door. Hierdoor voorkom je dat het bouwvocht in de muren opgesloten wordt, je behang verkleurt en de muur beschimmelt. Vinylbehang laat de muren niet ademen, daarom raden we het af dit te gebruiken.

- Een expert kan je ook vertellen welke behanglijm en verf je het beste kunt gebruiken op de muur van een nieuwbouwwoning. En wat de risico's zijn voor het milieu en je gezondheid.

Kozijnen verven

Als je de houten kozijnen binnen schildert, maakt de kleur niet uit. Maar hier moet je wel een 'dampdichte' verf gebruiken die het vocht opsluit (en geen latex bijvoorbeeld). Laat je informeren door een expert. De kit tussen de ramen en de kozijnen mag niet in contact komen met verfabijtmiddel!

Afval wegbrengen na het klussen

We willen je vragen je bouwafval niet in de afvalcontainers van je woning te gooien. Je kunt het beter storten bij de gemeente. Je vindt de speciale afvalpunten/milieustraten in de gemeentegids of op de website van de gemeente.

1.7 Inrichten

Natuurlijk kies je zelf hoe je je huis inricht. Wel is het goed om op het volgende te letten.

Voorkom een kapotte ruit

Je hebt HR++ glas dat je huis goed isoleert. Dit glas kan breken als het op de ene plek veel warmer is dan op de andere plek, vanaf een verschil van ongeveer 30 graden. Dit noemen we thermische breuk. Zo voorkom je dat de ruit breekt:

- Houdt straalkachels, blaasconvectors, föhns, branders (bijvoorbeeld om verf af te branden) en andere verwarmingsapparaten uit de buurt van het glas;
- Zet kaarsen op minimaal 20 cm afstand van het glas;
- Richt geen koude waterstraal op een deel van de warme ruit (bijvoorbeeld door de zon verwarmd).
- Hang dunne gordijnen op minimaal 10 cm afstand van de ruit;
- Hang dikke, zware gordijnen en zonneschermen voor binnen op minimaal 15 cm afstand van de ruit.
- Plak ramen niet voor een deel af met bijvoorbeeld kranten of raamstickers.

Goed om te weten: Is de kit tussen het glas en het kozijn hard geworden of laat het los? Neem dan contact met ons op. Wij komen langs voor onderhoud.

3. Onderhoud en garantie in de eerste zes maanden

Hier lees je wat je moet doen als er iets kapotgaat in de eerste zes maanden.

1.8 Onderhoud in de eerste zes maanden

Nadat je de sleutel hebt gekregen, is De Alliantie nog een half jaar verantwoordelijk voor het onderhouden van alles in de woning dat met de nieuwbouw te maken heeft. Denk aan een stopcontact dat het niet doet of een deur die niet goed meer sluit. Dan moeten wij dat nog oplossen.

Heb je in het eerste half jaar een reparatieverzoek?

Meld die dan bij het Overdrachtsteam nieuwbouw. Dat kan via:

- bellen naar ons algemene telefoonnummer 088-00 232 00;
- mailen naar overdrachtsteam@de-alliantieontwikkeling.nl;
- schrijven naar De Alliantie, Postbus 105, 1200 AC Hilversum;
- het meldingsformulier. Dit heb je gekregen bij de sleuteloverdracht.
-

Hebben de klachten **spoed**? Zoals een lekkage? Bel ons dan direct.

Hebben de klachten **geen spoed**? Dan vragen we je om in de eerste twee maanden zoveel mogelijk klachten te verzamelen. Geef ze daarna in één keer aan ons door.

Wat gebeurt er na het melden van je klacht(en)?

Nadat we de klacht hebben ontvangen, nemen we contact met je op. Als het nodig is, komen we bij je langs. Moet er iets hersteld worden? Dan geven wij het door aan de aannemer. Die maakt een afspraak met je om de werkzaamheden uit te voeren.

Dingen zoals kleine beschadigingen, krasjes in glas enzovoort, worden niet hersteld. Deze vallen binnen de geldende normen of kunnen zijn ontstaan nadat je de sleutel hebt gekregen.

Goed om te weten: Na het eerste half jaar gaan we klachten op de normale manier behandelen.

1.9 Garantie in de eerste zes maanden

Op verschillende onderdelen in en rond de woning heb je garantie. Als het onderdeel kapotgaat, vervangen wij het. Hoe lang je precies garantie hebt, verschilt per onderdeel. Gaat er de eerste zes maanden (in de nazorgperiode van het overdrachtsteam) iets kapot of is er een storing? Meld dit dan bij het overdrachtsteam via: overdrachtsteam@de-alliantieontwikkeling.nl.

Het overdrachtsteam informeert je aan het einde van de nazorgperiode hoe reparaties in het vervolg kunnen worden gemeld.

Belangrijk om te weten: Garantie geldt alleen als je zelf je best hebt gedaan om de woning goed te onderhouden en als je de klacht op tijd meldt. Als je dit niet doet, dan moet je mogelijk toch zelf betalen voor het herstel.

Wat valt er niet onder de garantie?

- Schade aan leidingen door boren;
- Deuken, scheuren en breuk in hout en andere materialen;
- Schade door boren of spijkeren in de vloer.

Wanneer heb je geen garantie meer?

Als je onderdelen van installaties uit elkaar haalt, zoals een verwarming of schakelaar, vervalt de garantie. Als je bijvoorbeeld de huistelefoon loskoppelt om erachter te schilderen of behangen, kan er een storing ontstaan (ook bij de burens). De kosten voor het oplossen van de storing moet je zelf betalen.

DEEL 2

Dit moet je weten over je woning.

4. Regels voor prettig samenleven

Geluidsoverlast voorkomen

Ongeveer 80% van de Nederlanders heeft last van overlast door geluid. Vooral geluiden van verkeer en van burens zorgen voor overlast. In je woning is veel gedaan om geluidsoverlast te voorkomen. Je woning is bijvoorbeeld goed geïsoleerd. Maar je kunt nog steeds last van je burens hebben, en zij van jou. Hoe voorkom je geluidsoverlast?

- Zorg ervoor dat je niet veel herrie maakt. Zet muziek bijvoorbeeld niet te hard.
- Klus niet tussen 22.00 en 8.00 uur.
- Gebruik de wasmachine niet tussen 22.00 en 8.00 uur.
- Geef je een feestje? Laat het op tijd aan je burens weten. Zij kunnen dan altijd op die dag ergens anders heen gaan.
- Heb je toch last van de burens? Probeer dan hierover met ze te praten. Vaak weten mensen niet hoeveel hun burens kunnen horen.
- Lukt praten niet? Vraag dan hulp van een bemiddelaar: deze persoon gaat dan voor jou met de burens in gesprek. Of informeer bij de Nederlandse Stichting Geluidhinder: telefoonnummer 015 301 0235 of via internet www.nsg.nl.

Samen in de algemene ruimten: wat zijn de regels?

- Plaats geen fietsen, kinderwagens, boodschappenkarretjes, rollators, scootmobielen enzovoort in de algemene ruimtes.
- Laat geen kinderen spelen in de algemene ruimtes.
- Roken is verboden in de algemene ruimtes.
- De algemene ruimtes moeten vrij blijven in verband met brandveiligheid. Plaats geen prullenbakken, schoenenkastjes enzovoorts naast je voordeur.
- Je hebt een brievenbus bij de ingang van het gebouw. Je krijgt hiervoor een eigen sleutel. Je moet zelf je post opruimen. Heb je folders of krantjes ontvangen die je niet wilt? Gooi ze dan in je eigen prullenbak of bij het oud papier. Je kunt een NEE-NEE of NEE-JA sticker op je brievenbus plaatsen, zodat je geen post meer krijgt die je niet wilt.
- Gaat er iets kapot of wordt er iets vies gemaakt? Dan moet de persoon die dat gedaan heeft zelf betalen voor het repareren of schoonmaken. Weten we niet wie het gedaan heeft? Dan moeten alle bewoners meebetalen.
- Jullie moeten er samen voor zorgen dat de algemene ruimtes schoon en heel blijven. Doet een bewoners dat niet? Dan kun je er natuurlijk iets van zeggen.

Vluchtweg

Je woongebouw heeft een trappenhuis voor noodgevallen. Is er brand of een ander noodgeval in het gebouw? Gebruik dan altijd de trap en nooit de lift!

5. Schoonmaken

In dit hoofdstuk vertellen we welke schoonmaakmiddelen je het beste kunt gebruiken voor de onderdelen in je woning.

De woning wordt 'bezemschoon' opgeleverd. Dat is nog niet schoon genoeg om in te wonen. Ga je zelf schoonmaken? Gebruik liever geen agressieve schoonmaakmiddelen zoals chloor en ammonia, speciale schoonmaakmiddelen (zoals bad- of wastafelreiniger, Glassex, vlekkenreinigers) of ontstoppingsmiddelen. Wees verder zuinig met water, zo breng je niet onnodig vocht in de woning.

| Woning- onderdeel | Wat wil je verwijderen | Schoonmaakadvies | Opmerkingen |
|--|--------------------------------|---|---|
| ALGEMEEN | | | |
| Vloeren | Cement, kalkresten | Met plamuurmes los steken | Gebruik zo min mogelijk water. |
| Vensterbank en drempels van kunststeen | Vuil/stof | Zachte zeep (ph-neutraal) | |
| | Verfspetters | Thinner | |
| | Cementresten (cementsluier) | Azijn | Tip: breng na het schoonmaken een extra beschermlaag aan met steen-, bijen- of autowas. Voorkom wijnvlekken, die kun je vaak niet verwijderen! |
| Spuitwerk | Vlekken | Harde borstel zonder water, een zachte vlakgum, normaal schoonmaakmiddel of (verdund) bleekmiddel. | Zeker geen water of schuursponsje gebruiken. |
| | Verkleuringen/ vlekjes | Bijwerken met witte Tandpasta zonder fluor. | |
| Binnendeuren | | Vlekken van schoensmeer, balpen, viltstift enzovoort direct verwijderen met borstel of doekje met spiritus of terpentine. | Geen schurende middelen gebruiken. |
| Ruiten boven binnendeuren | | Met een niet te natte doek schoonmaken, anders loopt het water in de kozijnen. | |
| Kunststof | | Water met schoonmaakmiddel (ph-neutraal) | Zeker geen thinner, aceton of benzine gebruiken. |
| Tegels | | Groene zeep | Het laat een mooi beschermend laagje achter. |
| BADKAMER EN TOILET | | | |

| | | | |
|--------------------------------|-----------------------------|---|--|
| Bad en toilet | Vuil/stof | Zachte zeep (ph-neutraal) | Geen schurende schoonmaakmiddelen |
| Muur- en vloertegels | Vuil/stof | Zachte zeep (ph-neutraal) | Wees voorzichtig met de voegen |
| | Verfspetters | Thinner | |
| | Cementresten (cementsluier) | Water | Smeer de tegels in met zachte groene zeep en laat dit een tijdje intrekken. Verwijder daarna met veel water. Herhaal een paar keer als dat nodig is. |
| | Schimmel | Reinigingsmiddel met chloor of bleek (ph-neutraal) | |
| KEUKEN | | | |
| Keukenkastjes | | Zachte zeep (ph-neutraal) | Moeilijke vlekken met spiritus of terpentine, geen schuurmiddelen |
| Schilderwerk op waterbasis | | Zeep. Zeker geen thinner, aceton of benzine. | Niet afdekken met kranten of ander drukwerk, de inkt geeft af. Let op: verf moet 2-3 maanden hard worden. Gebruik in deze periode geen agressieve schoonmaakmiddelen. |
| OVERIG | | | |
| Waterkranen | Vuil/stof Kalk | Met water, speciaal schoonmaakmiddel of schoonmaakazijn. | Pas op met schuursponsjes (ook die van plastic), die kunnen krassen veroorzaken. |
| Zeefjes van kranen (perlators) | Vuil/ soldeerresten | In het begin enkele keren schoonmaken. Draai de zeefjes los en leg ze 5 minuten in mengsel van heet water en azijn. | |
| Elektrische designradiator | | Minimaal twee keer per jaar schoonmaken met water en een schoonmaakmiddel zonder ammonia. | Je kunt een extra beschermlaag aanbrengen met autowas. |
| WTW-installatie | Vuil/stof op filters | Zuig de filters uit met de stofzuiger en maak ze schoon met een sopje. | Controleer na je verhuizing of de filters van de WTW-installatie schoon zijn. Herhaal dit het liefst elke twee maanden. |
| Ventielen van de ventilatie | Vuil/stof | Met een vochtig doekje en een beetje afwasmiddel. | Zijn ze erg vies? Haal ze dan voorzichtig uit de muur of het plafond en leg ze in een sopje. Plaats de ventielen in dezelfde |

| | | | |
|--|--|---|--|
| | | | stand terug en wissel ze niet onderling om. Je kunt een stickertje met een nummer op het ventiel plakken, zodat je je niet vergist. |
| | Vuil/stof op filters (als die aanwezig zijn) | Was ze regelmatig met een sopje met afwasmiddel. | |
| Sloten | Smeren | Gebruik grafiet of een Teflonspray. | Smeer sloten nooit met olie. |
| BUITEN | | | |
| Buitenkozijnen | Vuil/stof | 1 á 2 keer per jaar schoonmaken. | Geen thinner, aceton, ammonia gebruiken. |
| Schilderwerk | | Zachte groene zeep en zeker geen aceton, thinner of benzine gebruiken. | Niet afdekken met kranten of ander drukwerk omdat drukinkt afgeeft. WEES VOORZICHTIG: nieuw verfwerk moet nog hard worden. |
| Ramen (HR++ glas) | Cement, kalkresten | Water met een beetje azijn. | Pas op voor krassen door zand. |
| | Verfspetters | Voorzichtig met een scheermesje. | Pas op voor krassen. |
| | Stickertjes | Stickerverwijderaars. | Eerst zoveel mogelijk lostrekken. |
| | Vuil | Maak de ramen het liefst een paar keer per jaar schoon, zodat de ramen niet blijvend beschadigen door 'alkalische stoffen'. Spoel de ramen eerst af met veel water voordat je een spons gebruikt. | Zandkorrels kunnen krassen maken. Gebruik de eerste maanden liever geen zeem of trekker, omdat zand voor krassen kan zorgen. Maak ook de ontwateringsgootjes onder het kozijn goed schoon, zodat het water goed weg kan lopen. Maak de kit tussen het kozijn en glas <u>niet</u> schoon met agressieve schoonmaakmiddelen. |
| Metalen onderdelen (zoals hekken, aluminium randen onder het kozijn) | Vuil/vlekken | Ph-neutrale schoonmaakmiddelen. Daarna ter bescherming behandelen met autowas. | |

6. Installaties: verwarming, ventilatie en elektriciteit

Je woning heeft verschillende installaties. Hier leggen we uit hoe je deze moet gebruiken en wat je erover moet weten.

1.10 Verwarming

Stadsverwarming, gedeeld

Met de thermostaat in de woonkamer stel je de temperatuur in die je in de woonkamer wilt hebben. Als deze temperatuur is bereikt, stopt de ketel met verwarmen.

In de warme maanden kun je thermostaat laag zetten. De ketel zal dan alleen aan gaan om warm water te leveren.

Wil je zuinig omgaan met energie? Voorkom dan grote verschillen in temperatuur. Houd de verwarming als je weggaat op 18 graden en zet hem als je thuiskomt weer op 21 graden. Draai hem niet helemaal terug naar 10 graden, want het huis opnieuw opwarmen kost veel meer energie. Ook kom je dan thuis in een huis dat niet ijskoud is.

- Dit doen wij: werkzaamheden aan de ketel, de leidingen en de verwarmingen. Hier mag je als bewoner zelf niets aan doen.
- Dit doet het verwarmingsbedrijf (Vattenfall): onderhoud aan de ketel
- Dit moet je zelf doen: bij storingen bellen met het telefoonnummer dat op de ketel staat. Stadsverwarming hoeft je niet zelf bij te vullen.

Vloerverwarming

Vloerverwarming zorgt ervoor dat het makkelijk overal in huis even warm is. Wel werkt het wat langzamer dan andere manieren van verwarmen. Eerst moet vloer opgewarmd zijn, voordat deze warmte aan het vertrek afgeeft. De beste manier om te verwarmen is de temperatuur steeds hetzelfde te houden. Dit is ook het zuinigst. Wil je hem 's nachts toch lager zetten? Zet hem dan 1 of 2 graden lager, maar niet meer. Het kan een paar uur duren voordat de gewenste temperatuur is bereikt.

Goed om te weten: De knoppen van de verwarmingen zijn al goed ingesteld. We adviseren om deze zo te laten staan.

1.11 Ventilatie: frisse lucht in je woning

Waarom ventileren?

De lucht in je woning wordt vochtig door de aanwezigheid van mensen, huisdieren en planten. Ook douchen, afwassen, de was drogen, koken en schoonmaken zorgen voor extra vocht in de woning. Zo komt er elke dag ongeveer 10 liter vocht in je woning! Ook kookluchten en rook kunnen de lucht vuil maken.

De vochtige lucht moet de woning uit en de schone verse lucht moet de woning kunnen binnenkomen. Gebeurt dit niet, dan kan de binnenlucht ongezond worden en kunnen er bijvoorbeeld vochtproblemen ontstaan. Dit zorgt weer voor schimmel en ongedierte, zoals huisstofmijt en zilvervisjes.

Daarom moet je altijd ventileren. Zeker in jouw woning, omdat die goed is geïsoleerd en dicht is gemaakt. Er komt niet vanzelf frisse lucht naar binnen.

Zo komt er frisse lucht in je woning

Je woning heeft een van deze systemen:

- Mechanisch ventilatiesysteem: in de badkamer, het toilet, de keuken en de berging zitten afzuigpunten (ventielen) die de vuile lucht afvoeren. In de kozijnen of ramen zitten roosters waar frisse lucht door naar binnen komt.



1 Mechanische ventilatie box

Hoe werkt het?

De bediening gaat via een schakelaar in de keuken of badkamer. De schakelaar heeft drie of vier standen:

Stand 1: laag (normaal voor overdag)

Stand 2: midden (ik heb bezoek en wil wat meer frisse lucht)

Stand 3: hoog (ik ga koken of douchen)

Klaar met douchen? Laat hem op nog minimaal 30 minuten op de hoogste stand staan. Meer informatie staat in de handleiding van het apparaat.

Ook met een WTW-systeem kun je regelen hoeveel lucht er wordt afgevoerd. Het inblazen van verse lucht regelt het apparaat zelf. Hier verwarmt het systeem de verse lucht met de warmte van de afgevoerde lucht.

Tip: Je kunt altijd extra ventileren door het raam een klein stukje open te zetten. Zit er vocht aan de binnenkant van de ramen? Dan is het een goed idee om de ventilatie op de hoogste stand te zetten en het raam te openen.

[kader]

‘Ventileren en je huis warm houden: gaat dat samen?’

Veel mensen denken dat warme lucht verloren gaat als je ventileert. En dat je dan voor niets de verwarming aan hebt. Dat klopt niet. Als je niet ventileert, wordt het huis vochtig en dat voelt kouder aan. Verse lucht van buiten is minder vochtig en makkelijker te verwarmen. Het kost namelijk meer energie om vochtige lucht te verwarmen dan koude lucht. Ventileren zorgt dus niet voor hogere energiekosten.



Tip om het huis warm te houden: Laat als het kan de zon naar binnen schijnen. De zon warmt je huis gratis op.

Afzuigkap in de keuken

Je kunt geen afzuigkap met een motor aansluiten. Zo'n afzuigkap blaast vuile lucht uit jouw huis naar andere woningen. Je kunt wel een recirculatiekap met koolstoffilters of een afzuigkap zonder motor plaatsen. Maak de filters elke paar weken schoon en vervang ze regelmatig, zo werkt je kap het beste.

1.12 Elektriciteit

De meterkast

De elektrische installatie in je woning is in groepen verdeeld. De groepenindeling vind je in de meterkast. Iedere groep is beveiligd door een installatie-automaat. Die zorgt ervoor dat de juiste groep vanzelf uitgaat als er kortsluiting of overbelasting is.

Tip: Overbelasting ontstaat als er zoveel elektrische apparaten in één groep tegelijk aanstaan dat er meer dan 3500 watt gebruikt wordt. Op ieder apparaat en op iedere lamp staat hoe groot het stroomverbruik is in watt. Voorkom overbelasting en zorg dat je niet meer dan 3500 watt aan apparaten en lampen aansluit op één groep.

De elektrische installatie heeft ook een aardlekschakelaar. Deze zorgt ervoor dat de stroom gelijk wordt uitgezet als iemand in contact komt met een kapot apparaat. Als een apparaat kapot is, kan er ook "stroom weglekken". Als dat gebeurt, zet de aardlekschakelaar de stroom onmiddellijk uit. Op de aardlekschakelaar zit een testknop waarmee je kunt controleren of hij werkt.

Belangrijk om te weten: Als je iets aansluit, zoals verlichting, houd je dan aan de regels of vraag een expert om hulp.

Loze leidingen

Vanuit de meterkast loopt er een aantal 'loze leidingen' naar verschillende ruimtes in je woning. Dit zijn lege buizen die je kunt gebruiken om de elektriciteitsdraden van een vaste telefoonaansluiting naar de meterkast te leggen. Let op het volgende:

- Een loze leiding heeft een zwarte draad of zwart koordje.
- Gebruik deze niet als trekdraad. Als deze breekt, is de loze leiding onbruikbaar.
- Je mag maar één apparaat op een loze leiding aansluiten.

- Wil je de kabelaansluiting verlengen? Vraag dan een expert om hulp.

Tip: Spaarlampen

Met spaarlampen bespaar je stroom. Je betaalt minder voor je energierekening en het is beter voor het milieu. Maar je kunt spaarlampen beter niet gebruiken in ruimtes waar je maar kort bent, zoals in de hal, berging of het toilet. De spaarlamp moet minimaal drie minuten branden voordat hij volledig verlicht. Het is niet goed voor de lamp om hem snel achter elkaar aan en uit te zetten. Wil je een spaarlamp aansluiten op een dimmer? Meestal kan dat niet. Gebruik hiervoor speciale dimbare spaarlampen.

Rookmelders

De rookmelders in je woning zijn aangesloten op elektriciteit. Als de elektriciteit uitvalt, dan hebben ze ook nog een batterij zodat ze blijven werken. Als de rookmelder zacht piept, betekent dit dat de batterijen leeg zijn en dat je ze moet vervangen. Het is belangrijk dat je de rookmelders stofvrij houdt, dan werken ze beter en gaan ze langer mee. Je kunt het stof weghalen met bijvoorbeeld de stofzuiger waarop je een borstel hebt gezet. De rookmelders kunnen ook afgaan bij veel stof of stoom. Dan moet je de melder resetten.

Tip: Laat tijdens werkzaamheden in het stofhoesje om de rookmelder zitten. Dan gaat de rookmelder niet af door te veel stof. Haal het hoesje er na het werk weer af.

2 7. Wat te doen bij een storing? / Veel gestelde vragen

Kijk eerst hieronder wat de oorzaak van de storing kan zijn. Misschien kun je het zelf oplossen. Dat is het snelst. Lukt het niet om het zelf op te lossen? Bel dan pas de Alliantie.

Ik heb geen stroom in (een deel van) mijn woning.

LET OP: Apparaten die op stand-by staan (zoals een tv), kunnen beschadigen als de aardlekschakelaar uitvalt. Heb je een stroomstoring? Ze deze apparaten dan zo snel mogelijk helemaal uit door de stekker uit het stopcontact te halen.

1. Controleer of de aardlekschakelaar uitgegaan is. De aardlekschakelaar zit in de meterkast op of bij de groepenkast.
2. Is de aardlekschakelaar uit? Dan kan er kortsluiting zijn geweest. Dit kan komen door onweer of een kapot apparaat. Kijk welk apparaat er kapot is. Dat doe je zo:
 - Zet alle groepen die op de aardlekschakelaar zijn aangesloten uit.
 - Zet de aardlekschakelaar weer aan.
 - Zet de groepen één voor één weer aan totdat de aardlekschakelaar weer uitschakelt.
 - Je weet nu op welke groep het kapotte apparaat is aangesloten (de groep die je het laatst weer aangezet hebt).
 - Zet de laatste groep weer uit en zet de aardlekschakelaar weer aan.
 - Haal alle apparaten die op deze groep zijn aangesloten uit het stopcontact (op de groeppenindeling in de meterkast staat welke stopcontacten op een groep zijn aangesloten).
 - Zet de aardlekschakelaar weer aan.
 - Als de aardlekschakelaar aan blijft, zet dan één voor één de apparaten in de groep weer aan totdat de aardlekschakelaar weer uitgaat. Nu weet je in welk apparaat de storing zit.
 - Gaat de aardlekschakelaar direct weer uit, dan zit de storing in de elektrische installatie van de groep. Vraag een expert om de storing in de groep op te sporen en op te lossen.
3. Haal de stekker uit het stopcontact van het kapotte apparaat en zet de aardlekschakelaar weer aan. Springt hij direct weer uit? Dan is er een algemene stroomstoring of de hoofdzekering van de elektrische installatie is doorgeslagen.
4. Heb je geen stroom in het hele huis? En staat de aardlekschakelaar nog aan? Informeer dan bij de burens of zij nog wel stroom hebben.
 - Hebben de burens ook geen stroom? Dan is er waarschijnlijk een complete stroomstoring. U kunt niets anders doen dan wachten tot de netbeheerder de storing verholpen heeft.
 - Hebben de burens wel stroom? Dan is de hoofdzekering doorgeslagen. De hoofdzekering kan alleen maar door het elektriciteitsbedrijf vervangen worden. Je moet zelf contact met ze opnemen.

Een stopcontact of schakelaar doet het niet

Mogelijk is een van de installatiedraden losgeraakt. Een expert kan dit oplossen. Ga je dit zelf oplossen? Controleer altijd met een spanningzoeker of spanningtester of er inderdaad geen spanning meer aanwezig is.

Let op: Als je dit zelf oplost, doe dat dan altijd volgens de regels en adviezen of vraag een expert om je te helpen.

Mijn radio of tv doet het niet

Vraag aan de burens of zij dezelfde storing hebben, om te bezien of zij de zelfde storing hebben. Vaak gaat het om een algemene storing bij de provider.

De toevoer van stadsverwarming werkt niet

Zorg dat de kranen van de toevoer openstaan. Werkt het nog steeds niet? Neem dan contact met ons op.

Ik ga op vakantie, kan ik de centrale verwarming dan uitzetten?

Nee, de pomp moet namelijk af en toe even draaien om te voorkomen dat hij gaat vastzitten. Trek de stekker er dus niet uit! De thermostaat laag zetten is voldoende.

Het stinkt naar riool in de cv-kast.

Dat kan gebeuren als de zwanenhals (sifon) onder de ketel droog staat. Giet water in de zwanenhals.

De afvoer stinkt, hoe los ik dat op?

Als de douche of wasbak langere tijd niet wordt gebruikt (bijvoorbeeld door vakantie), dan kan het gaan stinken om dat het water in de zwaanshals verdampt. Dit water werkt normaal gesproken als een 'stankslot'. Zet alle kranen even open als je weer terugkomt en laat extra frisse lucht binnen door de ramen open te zetten. De stank verdwijnt dan.

Je kunt voorkomen dat dit gebeurt door voor je vertrek eerst water en dan een scheutje slaolie in het putje of de afvoer te gieten.

Er komt weinig water uit de kraan. Hoe kan dat?

Het zeefje (perlator) aan het uiteinde van de kraan kan verstopt zijn door kalkaanslag. Draai het zeefje eraf en leg het 5 minuten in heet water met azijn. Draai hierna het zeefje weer op de kraan.

Mijn ramen beslaan steeds, wat kan ik doen?

Dubbelglas beslaat niet snel, maar het kan toch gebeuren dat er condens (druppeltjes) op komen. Dit hangt af van:

1. De temperatuur in en buiten de woning;
2. De vochtigheid van de lucht in de woning.

Misschien heb je veel planten? Deze zorgen voor een hoge luchtvochtigheid. Het helpt om te ventileren, zeker tijdens het koken en als er veel mensen in huis zijn. Zo beslaan de ruiten minder snel en houd je de lucht in huis gezonder.

Hoe werkt mijn draai- en kiepraam?

- Draai het handvat omhoog, het raam valt achterover (valraam): dit is een goede stand om te ventileren.
- Draai het handvat horizontaal, het raam draait naar binnen open.
- Draai het handvat omlaag: het raam is gesloten.

Let op: Trek niet aan het handvat tijdens het draaien. Het raam zit dan niet meer op 2 punten vast, maar op 1 punt. Dit kan het systeem beschadigen.

Ik heb een zonnescerm, waar moet ik op letten?

Je zonnescerm hoort bij de woning, wij onderhouden het. Je kunt helpen door het scherm schoon te houden. Je kunt het zelf open en dichtdoen. Bij harde wind gaat het scherm soms automatisch dicht, anders kan de wind het scherm beschadigen.



De alliantie 2014 Glasschade herstel Midglas, indien de schade gemeld wordt bij De Glaslijn

Urgentie bepaling

- | | |
|-----------------------|--|
| • Urgentie superspoed | Letselgevaar, Gevaar op inwateren of inbraak |
| • Urgentie spoed | Barst in de ruit |
| • Urgentie geen spoed | Anders of binnenglas |

Tijdens Kantooruren - Schade aan een woning

- | | |
|-----------------------|--|
| • Urgentie superspoed | Binnen 2 uur wordt er contact opgenomen met de locatie/bewoner en de glaszetter komt vandaag langs |
| • Urgentie spoed | Wordt vandaag gebeld voor een afspraak voor de volgende dag |
| • Urgentie geen spoed | Wordt binnen 2 werkdagen contact opgenomen voor het maken van een afspraak |

Tijdens Kantooruren - Schade aan gemeenschappelijke beglazing

- | | |
|-----------------------|--|
| • Urgentie superspoed | Vandaag komt de glaszetter langs |
| • Urgentie spoed | De eerst volgende werkdag komt de glaszetter langs |
| • Urgentie geen spoed | Binnen 2 werkdagen komt de glaszetter lang |

Bovenstaande urgentiebepaling wordt op elke melding toegepast echter de totale doorlooptijd van een melding is afhankelijk van het soort glas en type plaatsing.

- Indien het glas niet besteld dient te worden zal de totale doorlooptijd maximaal één week bedragen.
- Indien glas besteld dient te worden en het betreft standaard beglazing zoals isolatieglas zal de totale doorlooptijd 4 weken bedragen.
- Niet standaard beglazing heeft een besteltijd die op aanvraag verloopt.
- In overleg/verzoek met de klant/locatie kan van deze doorlooptijden afgeweken worden.

Postbus 9235
4801 LE Breda

info@degaslijn.nl
www.deglaslijn.nl

BTW, nr. NL 006894616B01
K.v.K. Breda20087057
IBAN NL311INGB0674488865

0900 - 20 40 444



Indien de glasschade gemeld wordt bij De Glaslijn wordt de navolgende dekkingscontrole toegepast:

Verzekerd

- Al het tot lichtdoorlating dienende opstalglas in woningen/verhuureenheden en de bedrijfsruimten conform opgave van verzekerde.
- Schade aan isolerende ruiten door vermindering van doorzicht tengevolge van aanslag of condensatie (z.g. lek- en blindslaan)
- De kosten van het vervangen van gebroken glaslatten en 1 x schilderen op kleur
- Het glas in de gemeenschappelijke ruimten (indien lichtdoorlatend)
- Het glas in de liften (indien lichtdoorlatend)
- Kosten voor de eerste noodvoorziening zijn onbeperkt (indien hersteld door De Glaslijn)

Uitgesloten van de dekking

- Niet lichtdoorlatend glas (colorbel, emalit bijvoorbeeld in borstweringen)
- Kosten indien ingevolge de vigerende NEN-normen herstel dient plaats te vinden in een duurder glassoort
- Kosten bij hardglazendeuren aan hang- en sluitwerk, vloerpotten, brievenbussen, klinken e.d.
- Kosten verbonden aan de de- en montage van betimmeringen, zonwering, cv-radiatoren, lichtreclame, rolluiken, luifels e.d.
- Glas in lood, kosten aan het glas of aan het lood danwel aan beide, welke het gevolg is van slijtage, ouderdom of ander gebrek van de loodstrippen, versterkingen e.d.
- glazen bouwstenen en U-profielbalken (regliet).

Postbus 9235
4801 LE Breda

info@degaslijn.nl
www.deglaslijn.nl

BTW. nr. NL 006894616B01
K.v.K. Breda20087057
IBAN NL31INGB0674488865

0900 - 20 40 444

Informatie elektrisch koken

In de keuken is een aparte aansluiting (Perilex) voor uw eigen kookapparatuur. Specificatie: 2-fase Perilex 2x230 volt, 16 Ampère af gezekeerd, max 7360 Watt. Houdt u hier rekening mee met de aanschaf of eventueel meeverhuizen van apparatuur.

Onderstaand een voorbeeld van de groepen en een aansluitschema:

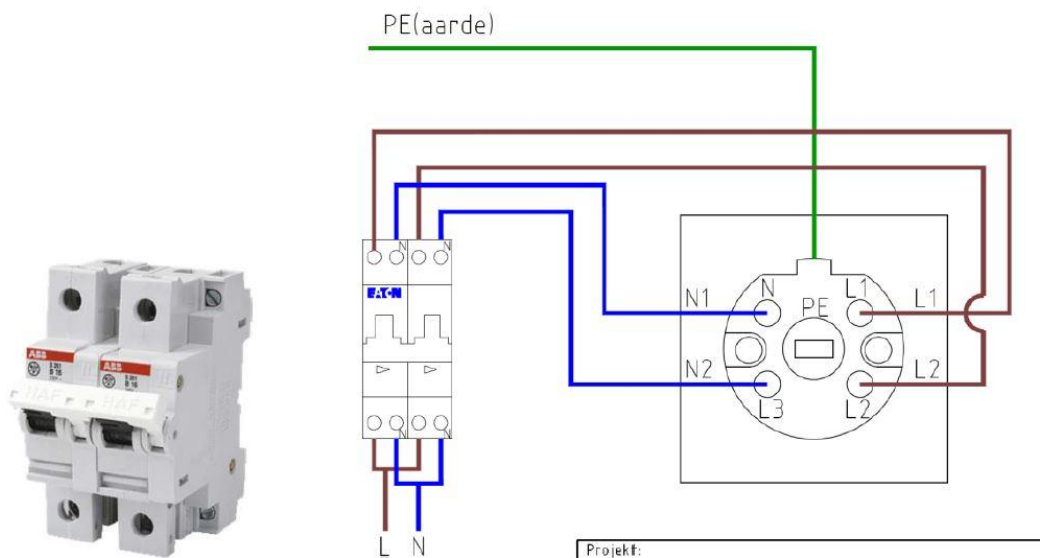

U bent zelf verantwoordelijk voor het juist aansluiten van uw apparatuur. Omdat er gekozen kan worden voor verschillende soorten apparatuur kunnen wij u hierover niet op een op uw toegespitste situatie adviseren. De Alliantie wil benadrukken dat u er rekening mee moet houden dat een inductieplaat of kookplaat officieel door een erkend elektricien aangesloten moet worden.



GTWIN

Monitor Tekna S GTwin

Functieverklaring van de toetsen



a. 4.3" TFT Kleuren beeldscherm

b. Communicatie met hoorapparaten met T-stand

c. Functie toetsen

d. Hoorn

e. Hoornsnoer

f. Schuifje Helderheid

g. Schuifje Kleur/Contrast

h. Monitor Status LED:

| | |
|---------------------|----------------------|
| Rood snel knipperen | = Nachtmodus/Stil |
| Geel knipperen | = Programmeerstand |
| Groen knipperen | = Dokersmodus |
| Rood | = Status hoofddeur |
| Rood knipperen | = status tweede deur |

i. Status LED:

| | |
|-------|-------------------|
| Uit | = in rust |
| Groen | = tijdens oproep |
| Groen | = tijdens gesprek |

j. Deuropenertoets

Beschrijving werking:

Als de bezoeker bij u aanbelt klinkt direct (1x) het oproepsignaal en verschijnt het videobeeld. Na 1x stopt het oproepsignaal en heeft u ca. 60 seconden de tijd om het gesprek te beantwoorden door de hoorn d op te pakken.

Na deze ca.60 seconden vervalt de oproep en is het systeem weer in rust.

Na het aannemen van het gesprek heeft u ongeveer 1½ minuut gesprekstijd. Na het verlopen van de spreek-tijd of het voortijdig beëindigen zal de installatie weer in rust zijn.

Wenst u de bezoeker *niet* toe te laten; plaats de hoorn d weer terug, de installatie is in rust.

Wenst u de bezoeker *wel* toe te laten; druk kort (ca. 1 seconde) op de deuropener toets j, plaats vervolgens de hoorn d weer terug, de installatie is weer in rust.

Wanneer een etagebel op het toestel is aangesloten; U hoort een elektronisch signaal welke afwijkend klinkt dan het oproepsignaal vanaf het buitendeurpaneel; er staat iemand bij de voordeur van uw appartement. Wordt tijdens een gesprek bij uw voordeur aangebeld dan zal door de hoorn dit signaal op de achtergrond hoorbaar zijn.

Aanpassen volume oproeptoon: Scan de QR-Code



Opmerking: de aangegeven tijden zijn systeem afhankelijk en zijn vooraf ingesteld.

HET LOSKOPPELEN EN/OF VERPLAATSEN VAN HET TOESTEL MAG IN VERBAND MET DE GARANTIEBEPALINGEN ALLEEN DOOR DAARTOE GEKwalificeERDE PERSONEN GEBEUREN

Rev. 0121



kwaliteit voor alle veiligheid

230 VOLT ROOKMELDER FIT-230 & FIT-23010



FIT-230 230 Volt ROOKMELDER incl. 9V Carbon-Zinc back-up batterij, ca. 2 jaar
 FIT-23010 230 Volt ROOKMELDER incl. 9V Lithium back-up batterij, ca. 10 jaar

| |
|---|
| Foto-elektrische detectie |
| Voeding: 220-240 Vac, 50-60 Hz |
| Back-upbatterij: 9V Carbon-Zinc batterij (ca. 2 jaar) of Lithiumbatterij (ca. 10 jaar) |
| Back-upbatterij uitwisselbaar |
| Batterij-leegindicatie gedurende 30 dagen |
| Koppelbaar tot 40 stuks |
| Voorzien van testknop |
| Luid pulserend alarm (85 dB) |
| Afmeting: Ø 12 cm., hoogte 5 cm., inclusief bodemplaat |
| Gewicht: 168 gram |
| Kleur: gebroken wit |
| Garantie: 3 jaar (batterijen uitgezonderd) |
| Levensduur rookmelder: 10 jaar |
| Certificering: BS 0086-CPR-638573, KM638574, EN14604:2005, CE, DoP No: 23013, Voldoet aan NEN2555 |
| Geleverd inclusief back-upbatterij en bevestigingsmateriaal |
| Voor bestekteksten, zie STABU-informatiesysteem |
| Verpakking: kartonnen doosje met Euroloch, 48 stuks per omdoos |
| EAN-code FIT-230: 8 713686 000319 |
| EAN-code FIT-23010: 8 713686 000326 |

Ventilatiesysteem

Voorwoord

Ventilatie

- A. Ventilatie
- B. Garantie - Onderhoud
- C. Klachten en/of storingen

INSTALLATIE GEBRUIKERS HANDLEIDING

Voorwoord:

Om u als bewoner zo goed mogelijk te informeren over het gebruik en onderhoud van de technische installatie in uw woning hebben wij deze handleiding voor u samengesteld. Bij storingen of klachten eerst dit boekje raadplegen. In dit boekje vindt u de basisinstructies. Voor de installatiedelen die niet in dit boekje zijn beschreven adviseren wij u om de gebruikersinstructie van het betreffende toestel te lezen.

A. Ventilatie

Uw woning is uitgevoerd met een mechanisch ventilatie systeem.

Mechanische ventilatie:

In de woning is een ventilatie box aangebracht die de vervuilde of vochtige lucht uit het vertrek afvoert/afzuigt.

In de keuken, badkamer, toilet, berging, wasmachine opstelplaats kunt u een ventilatieventiel vinden die afgesteld is op de berekende hoeveelheid af te zuigen lucht.

U kunt deze ventielen uitnemen om ze te reinigen met een sopje, maar zorg ervoor dat de afstelling niet veranderd wordt. Dit geldt ook voor de plaats van het bewuste ventiel. Zorg ervoor dat het ventiel van b.v. de keuken ook teruggeplaatst wordt in de keuken en niet b.v. op zolder, iedere ruimte heeft zijn specifieke ventilatie behoefte.

In de loop der jaren vervuild ook het kanalenstelsel, dat is logisch door de ventielen wordt lucht afgezogen waar ook met name stofdeeltjes in zitten. Deze stofdeeltjes hechten zich aan de buizen waardoor uiteindelijk de afzuigcapaciteit afneemt.

Het verdient de aanbeveling om het kanalenstelsel iedere 8 jaar te (laten) reinigen.

Het verdient de aanbeveling om de ventilator 1 x per 4 jaar te laten reinigen, zie hiervoor ook de gebruikershandleiding van het toestel.

Het systeem zal alleen lucht afzuigen als u zelf zorgt voor toevoer = ventilatie roosters open zetten. De hoeveelheid af te zuigen lucht kunt u d.m.v. de standenschakelaar regelen.

De mogelijkheid bestaat dat er in de badkamer nog een bediening is aangebracht. Met deze bediening kunt u de ventilatie box tijdelijk op een hogere stand inschakelen als er gedoucht wordt om het vocht wat ontstaat versneld af te voeren. Als u de hoeveelheid tijd hebt ingesteld en deze is afgelopen zal de ventilatie box terugkeren in zijn "normale" stand. Deze bediening is voorzien van batterijen en zullen dus na enige tijd vervangen moeten worden.

B. Garantie – Onderhoud

U hebt uiteraard gedurende een bepaalde periode garantie op uw installatie.

De tijdsduur van deze garantieperiode wordt bepaald door de normen en/of voorwaarden van het garantie- of waarborg label, waaronder u de woning heeft gekocht.

Dit betekent bijvoorbeeld dat u in de garantieperiode ook door deskundigen onderhoud moet laten uitvoeren omdat anders uw garantie vervalt, ook is het mogelijk dat er eventuele inspectiekosten in rekening worden gebracht.

Wanneer u zelf werkzaamheden aan de installatie uitvoert dan vervalt de garantie en zullen eventuele kosten in rekening worden gebracht.

Wanneer de storing veroorzaakt is door verkeerd gebruik van de installatie dan zullen de eventuele kosten bij u in rekening gebracht worden.

C. Klachten en/of storingen

Lukt het niet dan vragen wij u contact op te nemen met de partij waar u de woning van heeft aangekocht.